



MARTINETTI SERIE DX

I martinetti della serie **DX** sono disponibili in tre modelli che si differenziano tra loro per le caratteristiche di utilizzo. Questi martinetti sono privi di avvitanamento meccanico e hanno in dotazione tubi flessibili lunghi 10 metri.

I martinetti si collegano a tutte le centraline che presentano le seguenti caratteristiche:

- Pressione di lavoro 550 bar,
- Circuito oleodinamico in scambio, andata e ritorno (con ritorno in scarico).



Parti costruttive:

- Cilindro di tesatura
- Prolunghe idrauliche di lunghezza 10 metri

CARATTERISTICHE

Martinetto DX700 KN



Capacità: 700 KN
Corsa: 50 mm
Peso: 35 Kg/pz
Sezione tiro: 132,47 cm²
Pressione max di tiro: 550 bar
Pressione max di ritorno: 100 bar
Baffo di tesatura: 150 mm
Diametro: 200 mm
Lunghezza: 235 mm

Martinetto DX1200 KN



Capacità: 1200 KN
Corsa: 50 mm
Peso: 43 Kg/pz
Sezione tiro: 236.50 cm²
Pressione max di tiro: 550 bar
Pressione max di ritorno: 100 bar
Baffo di tesatura: 150 mm
Diametro: 280 mm
Lunghezza: 300 mm.

Martinetto DX2000 KN



Capacità: 2000 KN
Corsa: 50 mm
Peso: 68 Kg/pz
Sezione tiro: 439.60 cm²
Pressione max di tiro: 550 bar
Pressione max di ritorno: 100 bar
Baffo di tesatura: 150 mm

DIMENSIONI

Quote in mm

Martinetto DX700 KN

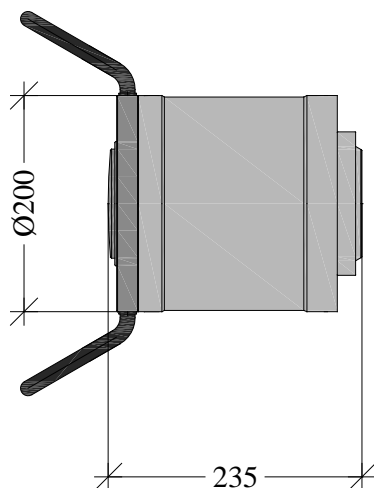

Martinetto DX1200KN

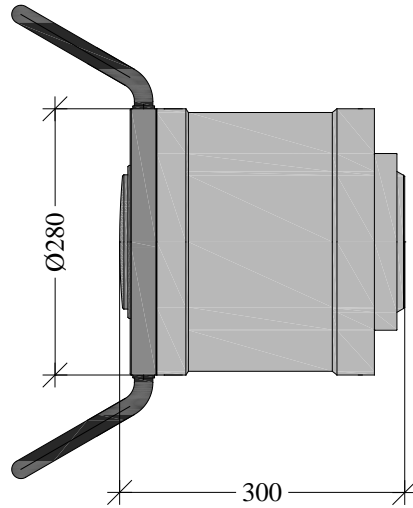

Martinetto DX2000KN

