

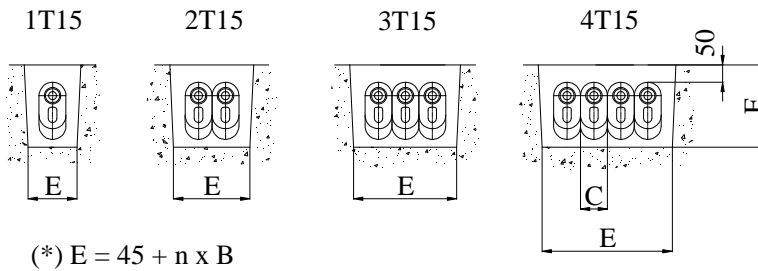

Le joint F est réalisé pour le cerclage de réservoirs ou pour le positionnement en caisses comme jonction de deux torons qui peut être tendue. L'ancrage est généralement utilisé comme ancrage actif non adhérent et employé avec des torons graissés et gainés en Vipla.

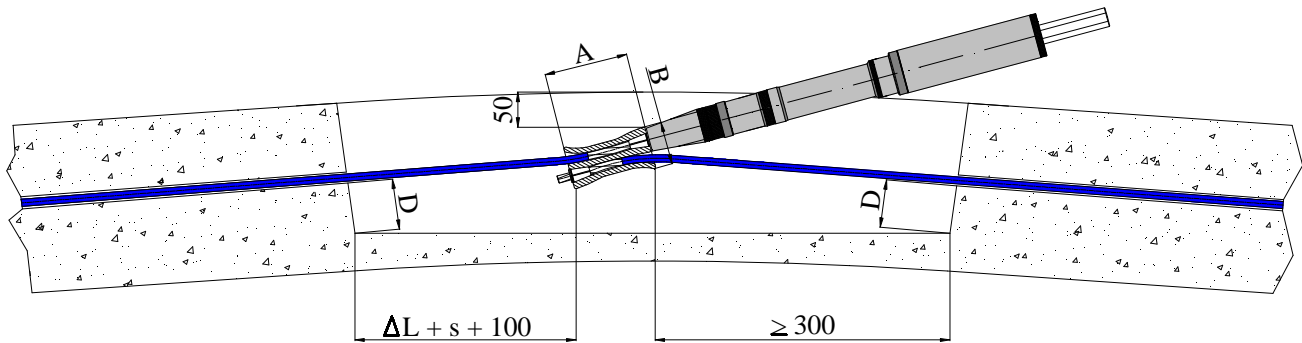

Type	Dernière charge par câble			A	B	C	D	E	F	G
	T15	T15S	T15C							
	259 KN	279 KN	300 KN	(mm)	(mm)	(mm)	(mm)	(mm)	(mm)	(mm)
1F15	259	279	300	200	98	55	60	(*)	180	20